

زانكۆى سه لآحه ددین
كۆلیژی هونه ره جوانه كان
بهشی شیوه کاری
قوناغی دووهم - ئەندازه ی مرۆیی

ERGONOMICS

م. سیروان رفعت احمد

ههولیر

2023-2022

وانهى پابردوو

• تايپهتمهندى پيوانهههه بؤ ژوورى نووستن **MASTER BEDROOM**

• تايپهتمهندى پيوانهههه بؤ مهتبهخ **KITCHIN**

RESTAURANT پيؤرهكانى ديزاينى رپيستورانى

جؤرهكانى رپيستورانى :

1. SELF SERVICE خزمهت كردن عايدى خودى كرىاره

2. FAST FOOD خواردن ى خيرا

3. COFFEE SHOP كافيه

4. OPEN BUFFET بؤفیهى كراوه



1. پيويسته روپوشى ئەرزهکه به ماددهیهک بیټ ئاسان پاك بکریتهوه ، ئاو ههئنه مژیټ ، دژی خلیسکان بیټ ، درز و قولایی تییدا نه بیټ پرووهکهی راست بیټ.



2- دیوار و ئەرزی ئهو شوینانهی که تایبتهن بو ئامادهکردن و چیشته لیئان و شوشتن و ئهو شوینانهی که ههئم یا زهیتی لییه، یان دهستشور و توالیتهکان به سیرامیک یان ههر ماتریالیکی تر که ههمان تایبهمهندی ههبی رووپوش بکریت، باشتر وایه رهنگی کال بییت.



**3- دیواری شوینہ کانی تر جگہ لهوانہی ئاماژہمان پیگرد ، دهکریٹ روپوش بکریٹ به
بوئیهکی گونجاو ئاسان پاک بکریتهوه یاخود ههر ماتریالیکی تر که ئهو
تایبهتمهندییهی هه بیٹ.**



**4- سہقفہ کہ باشرہ رہنگی کال بیٹ ، رووہکھی ساف و لوس بیٹ تاوہکو پیسی و
ہہلم و میکرؤبی لہسہر کو نہ بیٹہوہ و ئاسان پاک بکریتہوہ.**



هەندىك مەرج ھەن پيويستە لە ريسټورانتهكان ھەبن ئەوانيش:

1. پيويستە رووپوشى ئەرزهكە بە ماددەپەك بىت ئاسان پاك بکريتهوه ، ئاو ھەلنەمژيت ، دژى خلیسكان بىت ، درز و قولايى تیدا نەبیت پرووھکەى راست بىت.

2. دیوار و ئەرزی ئەو شوینانەى کە تايبەتن بۆ ئامادەکردن و چيشت لیان و شوشتن و ئەو شوینانەى کە ھەلم یا زهیتی لییه ، یان دەستشور و توالیتهكان بە سیرامیک یان ھەر ماتریالیکی تر کە ھەمان تايبەتمەندی ھەبى رووپوش بکريت ، باشتر وایه رەنگى کال بىت.

3. دیواری شوینەکانى تر جگە لەوانەى ئامازەمان پیکرد ، دەکريت روپوش بکريت بە بۆپهکی گونجاو ئاسان پاك بکريتهوه یاخود ھەر ماتریالیکی تر کە ئەو تايبەتمەندییەى ھەبیت.

4. سەقفەکە باشترە رەنگى کال بىت ، رووھکەى ساف و لوس بىت تاوھکو پيسى و ھەلم و میکروبی لەسەر کۆ نەبیتەوه و ئاسان پاك بکريتهوه.

5. پيويستە زاویەکانى نیوان دیوار و سەقف و ئەرزی تیز نەبیت کەمیک چەمانەوهى تیدابیت لەبەر کارى پاك کردنەوه.

6. پيويسته دهرگاكان له ماترياليك دروست بكرت كه ئاو ههئنه مژيت و پاك كردنه وهى ئاسان بيت و بهخوي دابخريت.

7. پيويسته ههواگوركي باش ههبيت بو ئه وهى ههلم كو نهبيتته وه و شى و كهروو دروست نهبيت.

8. پيويسته شويني حهوانه وهى كارمهندهكان و دهست شورهكان به تهواوى جيا بكرتته وه له شويني خواردن و به راسته وخوي بهسهر يهكه وه نهبن.

9. پيويسته سهقى معلق دهستگرد يان دار بهكار نههينريت له شويني ئامادکردن و چيست لپنان و شوردين ياخود ئه و شوينانهى كه ههلم يان زهيتي لپيه .

10. پيويسته رووناكى گونجاو ههبيت (سروشتى و دهستگرد) له شوينهكانى چيست لپنان و شوردين و دهستشور و كوگاي خواردن وه پيويسته رهنهكهى سروشتى بيت تاوهكو خوراك و ئه و كه رستهانهى دهوروبهر به رهنكى ئاسايى خويان ببينرين ، وه رووناكيهكان روپوش كرابن به كهفهريكى گونجاو تاوهكو ئاسان پاك بكرتته وه.

رئرهوی هاتووچۆ

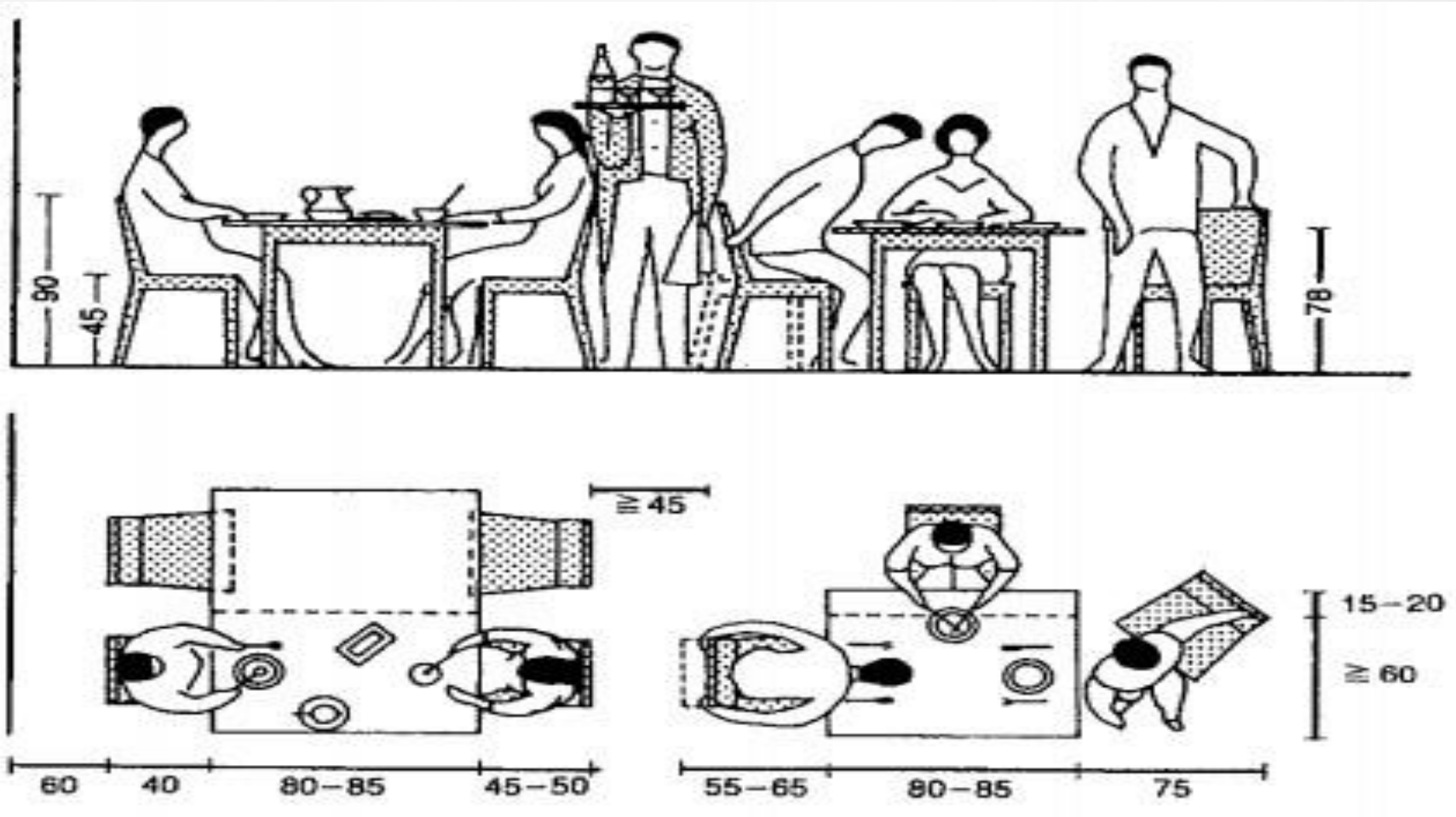

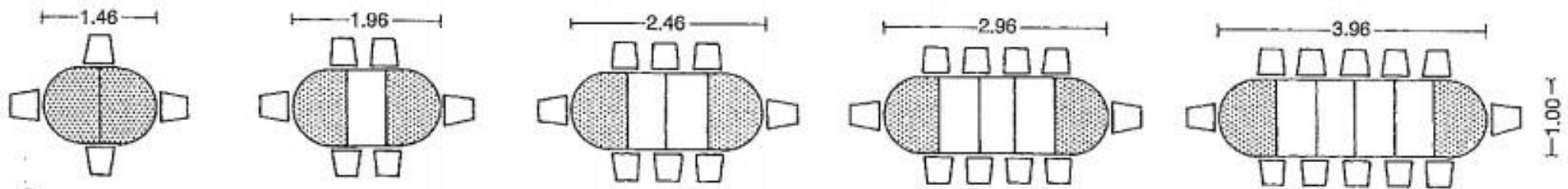
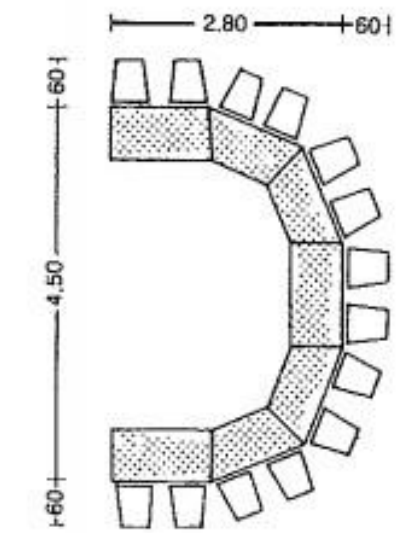
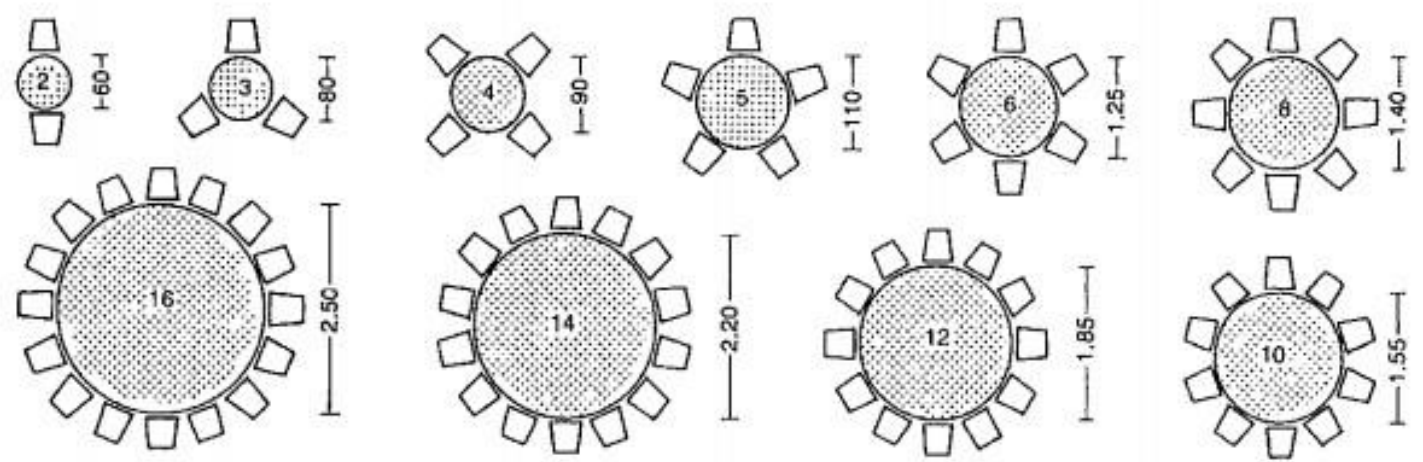
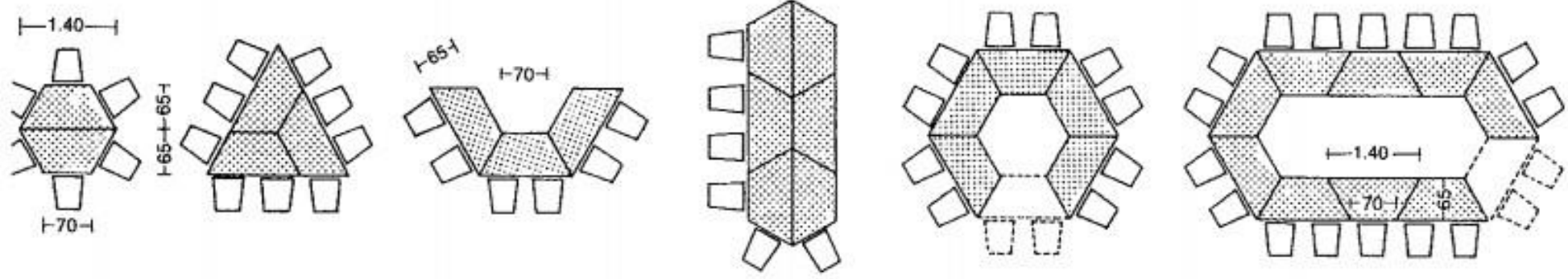
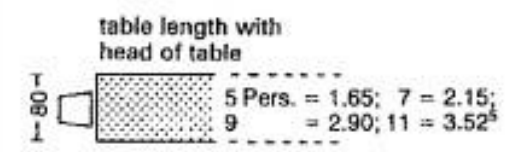
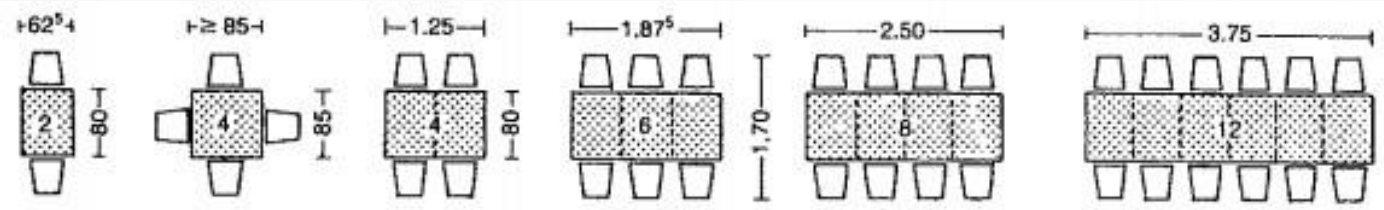

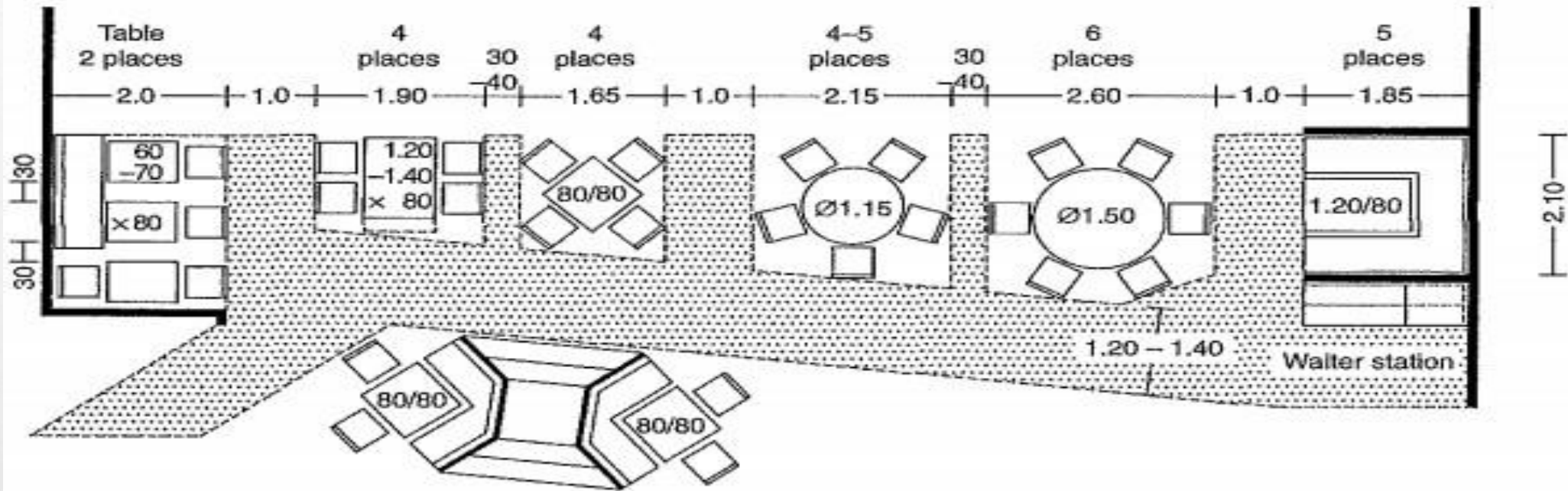

1 Table sizes in a restaurant: with predominantly plate service the table depth can be reduced to 70 cm

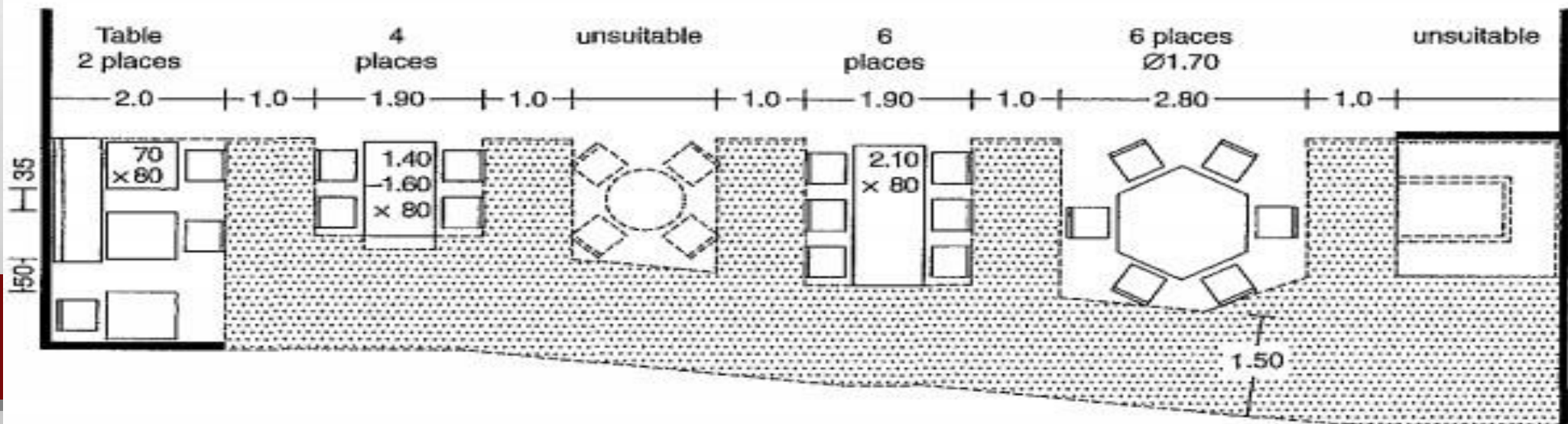

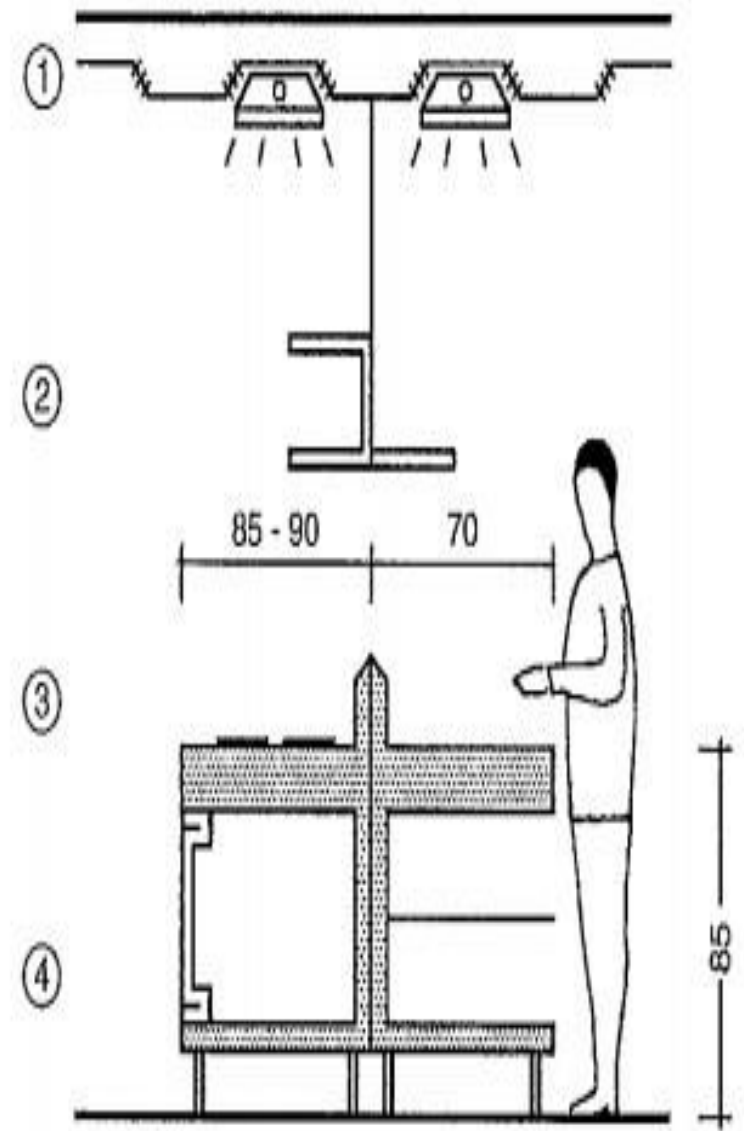
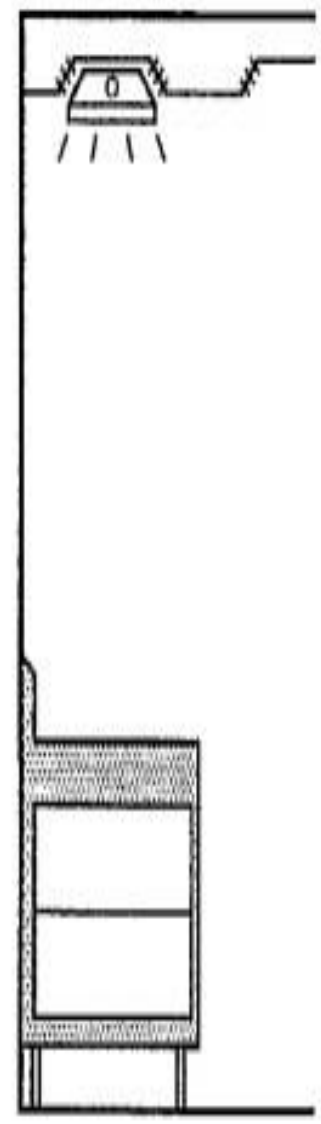
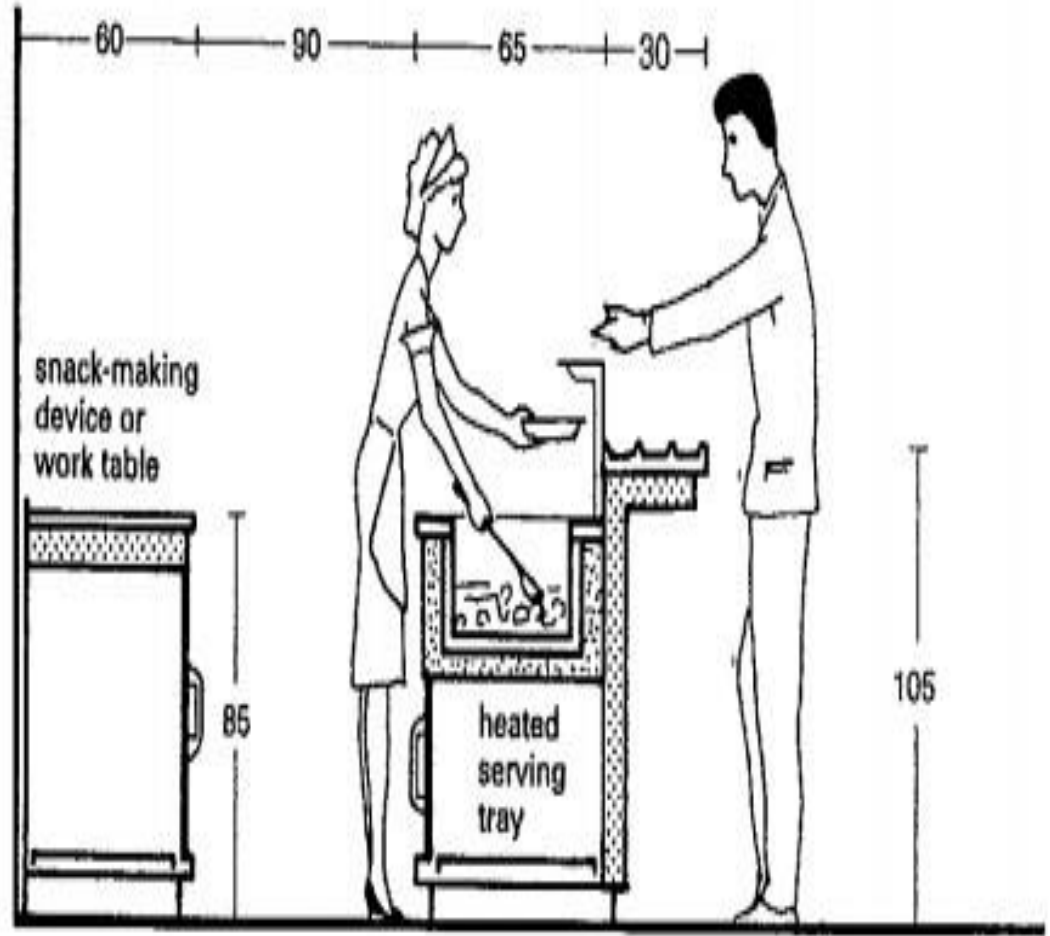

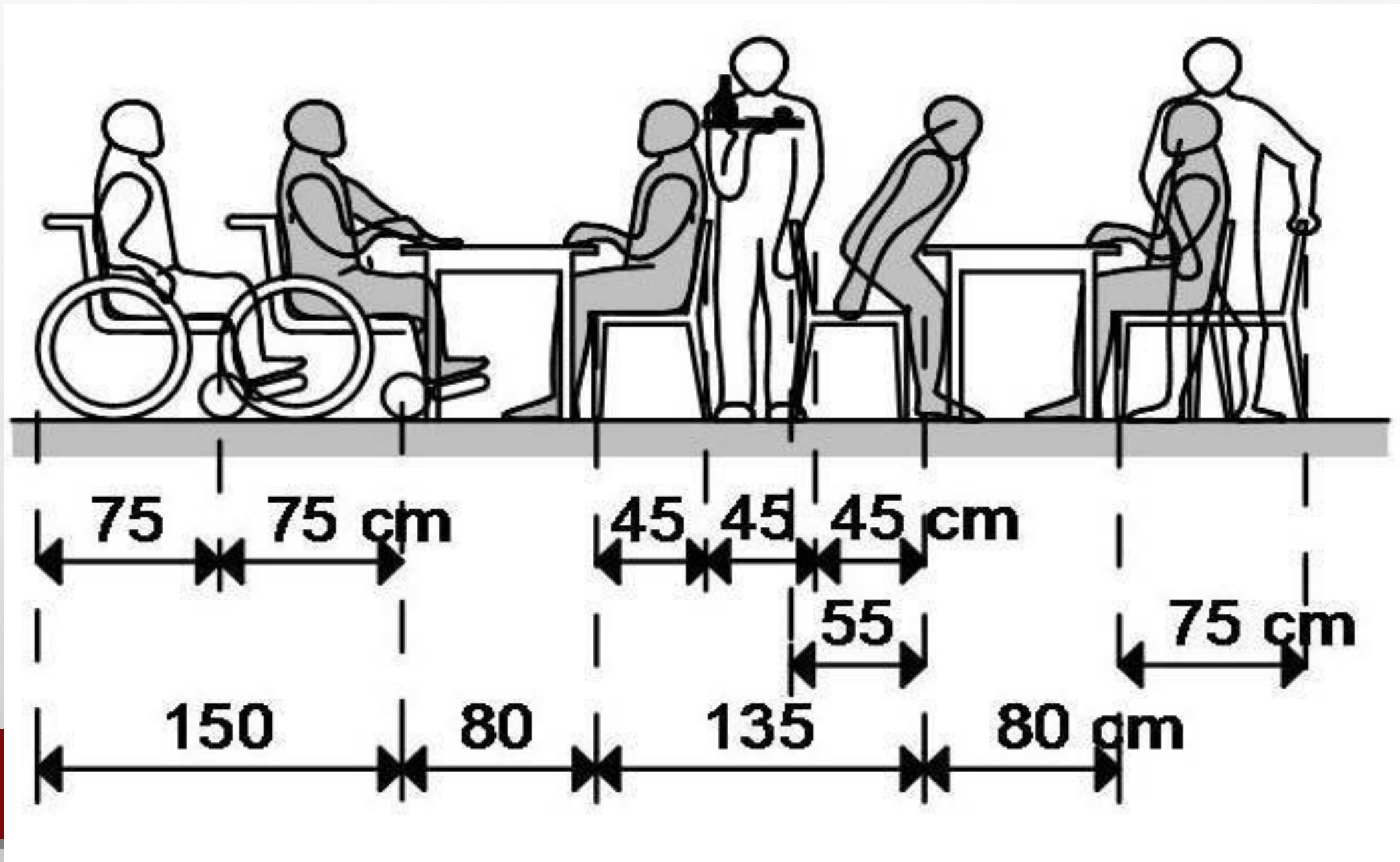

Typical counter service dimensions mm (in.)

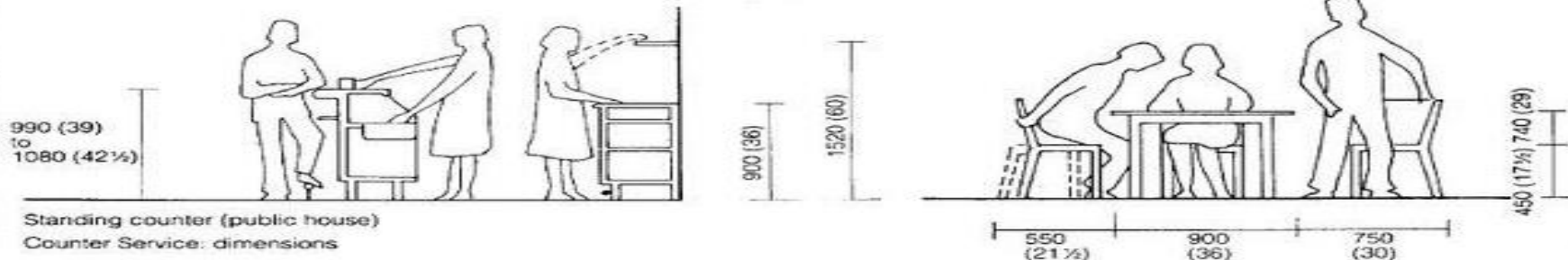
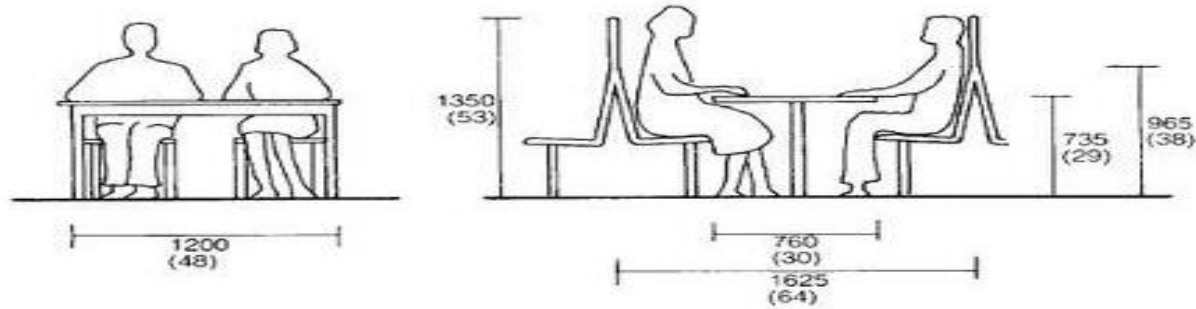

Standing counter (public house)
Counter Service: dimensions

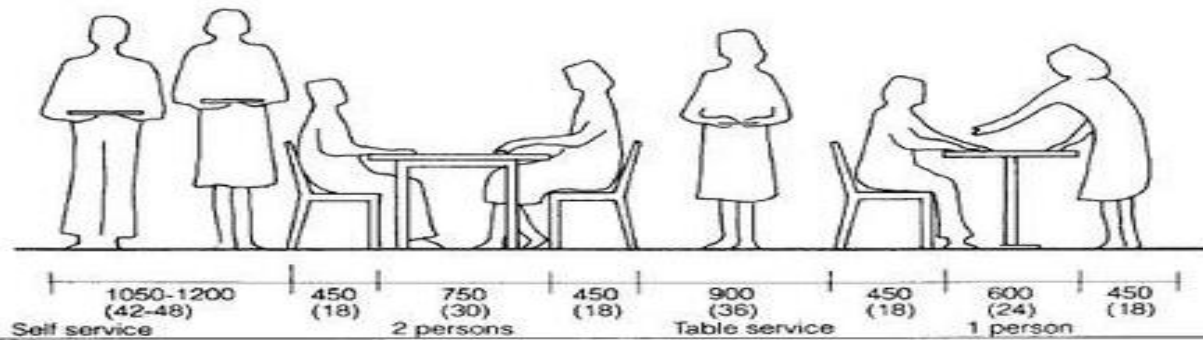
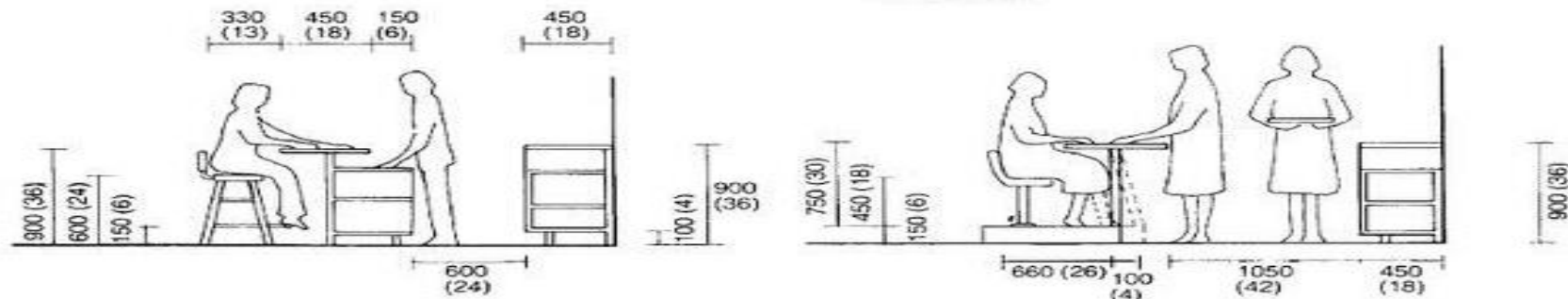

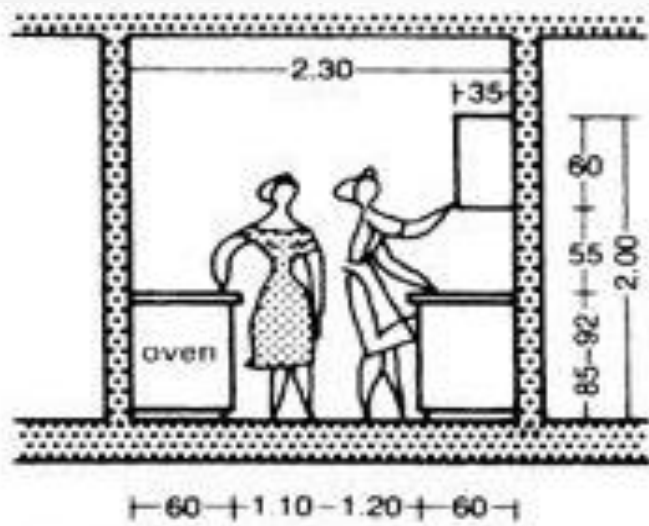

← 60 → | 1.10 | 1.20 | ← 60 →

② Section through kitchen; space for two people

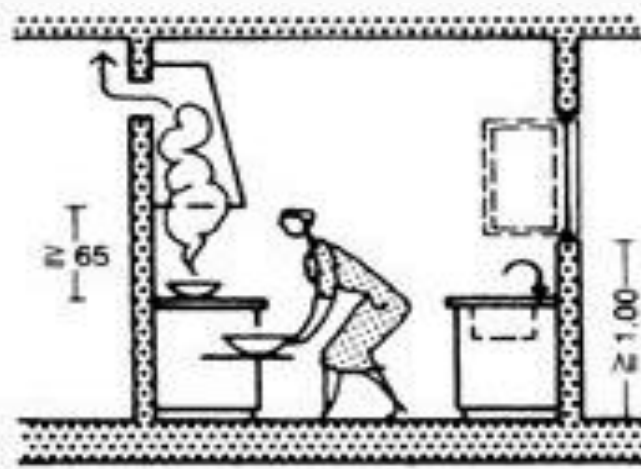

← ≥ 1.20 →

③ Low-level oven requires adequate space in front; extractor hood above cooker

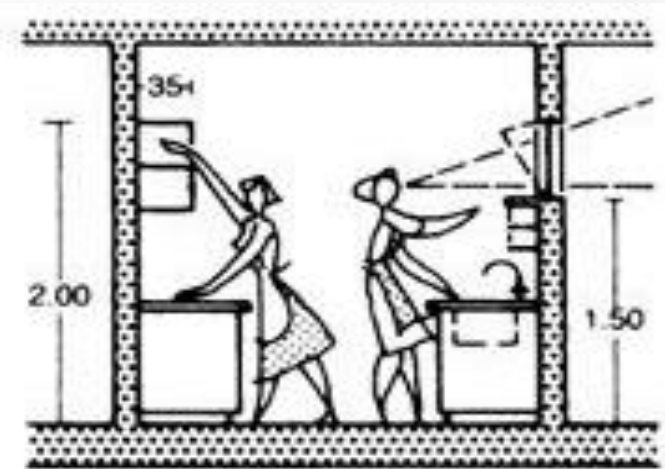

← 60 → | ← 60 →

④ Worktops and storage 60 cm deep

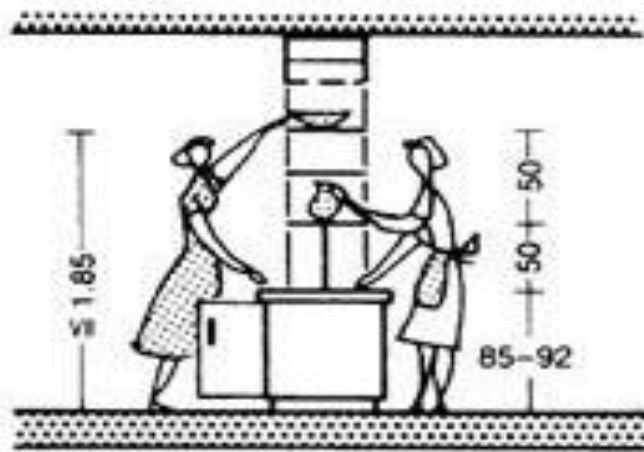

crockery storage cupboards, accessible from both sides

⑥ Hatch between kitchen and dining room



← 60 → | 1.20 | ← 60 →

⑦ Side-by-side working

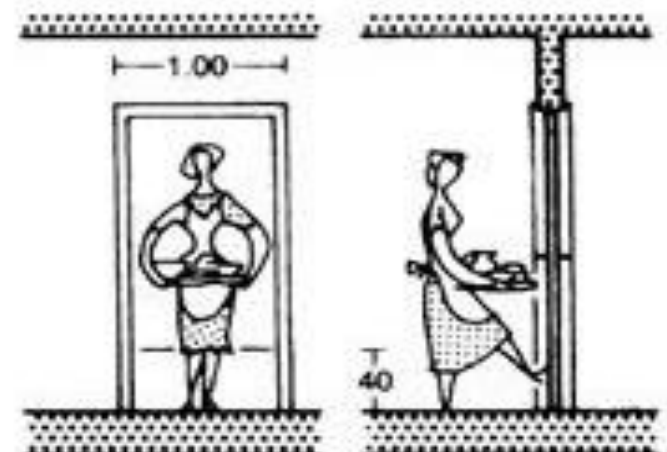

⑧ Self-closing doors with kick-plate between pantry and dining room

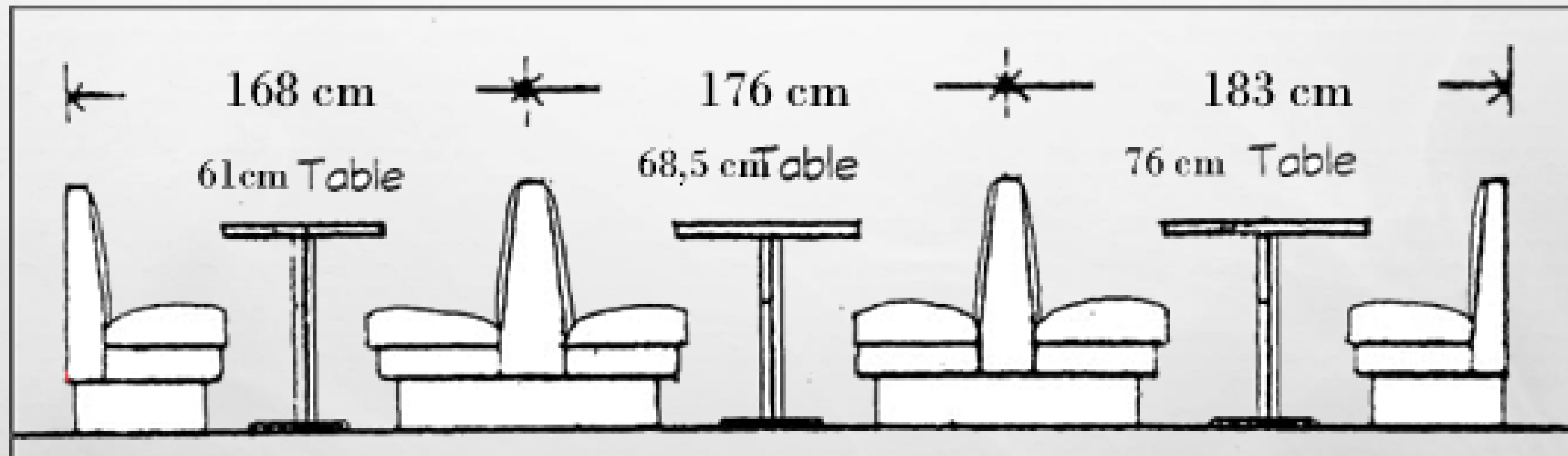

study chair
dining chair
soft chair
arm chair

differ in depth and height



Office chair



Dining chair



Small easy chair
for occasional table

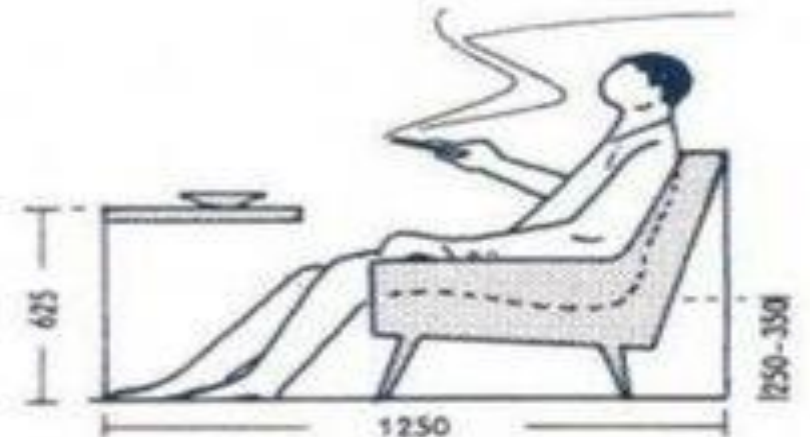

Arm chair

